

# OPERACIJE

## 4.1 Rad



Pažljivo pročitajte nalepnice sa instrukcijama koje se nalaze sa strane sa koje vozač ulazi u traktor.

## 4.2 Ulazak u traktor

Uvek se na traktor popnite sa leve strane gde se nalazi stepenik pri tom vodeći računa da neki deo tela ne zakači ručice. To olakšava ulazak operateru.

## 4.3 Izlazak iz traktora

Nakon zaustavljanja, izađite sa leve ili desne strane traktora.

## 4.4 Otvaranje haube

(1) - Ubacite ključ u odgovarajući otvor koji se nalazi sa prednje strane haube, okrenite ga u pravcu kretanja kazaljke na satu dok ne čujete „klik“.

(2) - Otvor za podizanje haube.

Hauba će se automatski podići do fabrički podešene visine uz pomoć opruge.

Da biste zatvorili haubu, lagano je spustite a zatim pritisnite dok se brava ne zaključa.

Uz traktor idu dva seta ključeva. Ako ih izgubite, kontaktirajte ovlašćenog dilera da zameni bravu.

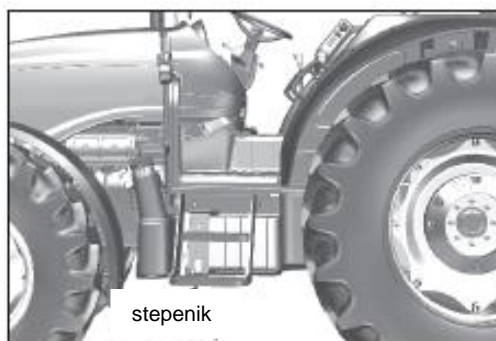

Slika 4.2

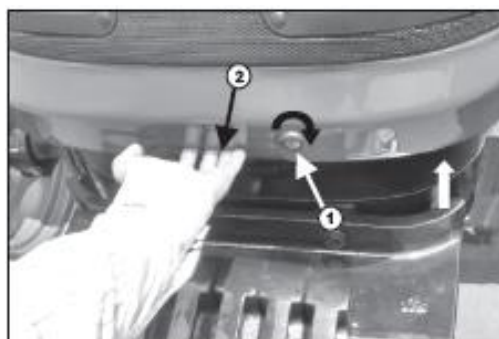

Slika 4.4

# OPERACIJE

## 4.5 Motor

### Pokretanje motora

**UPOZORENJE:** Vodite računa o tome da startni sistem omogućava pokretanje motora samo kada su sve brzine i ručice vratila u neutralnom položaju. Ako se to ne desi, odvezite traktor kod ovlašćenog dilera ili u ovlašćeni servis na popravku.

A- Proverite da li su ručica menjača i ručica opsega u neutralnom položaju.

B- Traktor je opremljen sigurnosnim prekidačem kvačila, uvek pritisnite papučicu kvačila do kraja pre startovanja.



**UPOZORENJE:** Kad motor radi, držite se na bezbednoj udaljenosti od ventilatora.



**UPOZORENJE:** Da biste izbegli nesreće, nemojte nikada dozvoliti da neko sedi na blatobranima, nekom drugom delu traktora ili na priključcima.

## 4.6 Turbo motor

Okrenite ključ za paljenje u „ON“ položaj. Zatim okrenite u „START“ položaj. Pustite ključ čim se motor upali i podesite ručicu gasa u prazan hod.

Pustite motor da radi u praznom hodu 1-2 minuta kako bi se podmazao turbo kompresor.

Ubrzajte na 1000-1200 o/min bez povećanja brzine dok motor ne dostigne normalnu radnu temperaturu.

## 4.7 Startovanje pri hladnom vremenu, Temperatura ispod 0°C (32°F)

**VAŽNO:** Kada spoljna temperatura padne ispod ili bude oko 0° C (32° F), proverite sistem za hlađenje i po potrebi dodajte preporučeni antifriz.

**VAŽNO:** Nemojte ubrizgavati tečnosti (etar) da bi se motor lakše pokrenuo. Traktor je opremljen uređajem za hladni start.

### Nastavite na sledeći način:

- Izvršite operacije A i B kao što je gore navedeno.

- Okrenite ključ za paljenje u „pre-grejanje“ položaj i zadržite ga 20 sekundi, potom okrenite ključ u „START“ položaj. Ako se motor ne upali za 15 sekundi, vratite ključ u „pre-grejanje“ položaj.

- Sačekajte još 10 sekundi a potom opet okrenite ključ u „START“ položaj.
- Čim se motor pokrene, ponovite prethodno opisan postupak „pre-grejanja“ ili startovanja.

### NAPOMENA:

- Ako se motor ne pokrene posle dva-tri pokušaja a može se videti dim iz izduvne grane, ponovite postupak startovanja faze pred-grejanja termo startera.
- Nemojte držati ključ okrenut u startnoj poziciji više od 15 sekundi svaki put.
- Sačekajte najmanje 1 minut između dva pokušaja startovanja.

Ako motor ne startuje regularno i lako, nemojte nastavljati jer možete isprazniti akumulator. Ispustite vazduh koji se možda nagomilao u sistemu goriva, a ako problem i dalje postoji, proverite sledeće:

- Da filteri za gorivo nisu začepljeni.
- Da su akumulator i termo starter ispravni
- Da li su osigurači u kolu za paljenje u dobrom stanju i da li je ventil otvoren (kontaktirajte svog dilera ili specijalizovanu radionicu).

**NAPOMENA: pre startovanja hladnog motora po hladnom vremenu, prvo pokrijte hladnjak poklopcem za hladnjak. Sklonite poklopac čim se dostigne normalna radna temperatura.**

## 4.8 Rad traktora

Veoma je bitno da preduzmete sledeće mere predostrožnosti tokom prvih 50 sati rada traktora:

1. Preporuka je proizvođača da vozite traktor prvih 50 sati pod delimičnim/ograničenim opterećenjem zbog boljeg radnog veka i dobre produktivnosti. Traktori sa eko-motorom, nova linija pogona i sklop osovine trpe početno habanje u ovom periodu.
2. Ubacite menjač u nizak stepen prenosa i uz umereno opterećenje.
3. Kada vozite, redovno proveravajte da su svi zavrtnji i navrtke čvrsto stegnuti.
4. Da biste osigurali dug radni vek kvačila, radite sa kvačilom lagano i pažljivo.

**NAPOMENA: Za duži vek kvačila, izbegavajte grub rad kvačila.**

## OPERACIJE

### 4.9 Vožnja traktora



**UPOZORENJE:** Pre nego što krenete, proverite da li ste upoznati sa kočnicama, menjačem, vratilom, blokadom diferencijala i gašenjem motora

#### Nakon startovanja motora:

1. Nagazite do kraja papučicu kvačila, izaberite brzinu, a potom i opseg brzina



**UPOZORENJE:** Proverite da li je menjač postavljen u željenom smeru kretanja.

2. Otpustite parkirnu kočnicu.



**UPOZORENJE:** Proverite da u blizini nema prolaznika, naročito kad idete u rikverc.

3. Ubrzajte malo rad motora i postepeno otpustite papučicu kvačila za menjač.
4. Sklonite stopalo sa kvačila u potpunosti i polako



**OPREZ:** Ne držite stopalo na papučici kvačila za menjač kada vozite i ne zaboravite da proverite i podesite kvačilo da biste mu produžili vek trajanja i izbegli iznenadne kvarove.



**OPREZ:** Vaš traktor je opremljen mehaničkom ručicom reverzera, uvek ga dovedite u stanje mirovanja pre nego što promenite smer kretanja.

### 4.10 Kontrola ubrzanja

#### Ručica ručnog gasa

Ručica ručnog gasa koja se nalazi na prednjem panelu se koristi za rad u polju. Da biste povećali brzinu motora, povucite ručicu na dole, a da biste je smanjili, povucite naviše.



Slika 4.10 (a)

#### Nožni akcelerator

Kada koristite nožni akcelerator, držite ručni gas u praznom hodu, dok koristite ručni gas, nožni akcelerator se može koristiti za ubrzanje iznad brzine zadate ručnim gasom.



Slika 4.10 (b)

### 4.11 Zaustavljanje traktora

- Smanjite brzinu motora.
- Pritisnite papučicu kvačila da isključite pogon.
- Kada se traktor zaustavi, ubacite menjač brzina i menjač opsega brzina u prazan hod pre nego što otpustite papučicu kvačila menjača.
- Koristite obe papučice kočnica da zaustavite traktor a potom aktivirajte parkirnu kočnicu.

### 4.12 Gašenje motora

- Ubrzajte motor do nominalnog broja obrtaja za 3-5 sekundi (za turbo motore).
- Okrenite ručicu ručnog gasa u prazan hod.
- Zaustavite motor okretanjem ključa za paljenje u isključen („OFF“) položaj.

## OPERACIJE

### 4.13 Izduvni lonac

Izduvni lonac je postavljen ispod haube zbog lepšeg izgleda, preglednosti i boljih mogućnosti prigušivanja zvuka.



Slika 4.13

### 4.14 Kvačilo

Papučica kvačila menjača.

Papučica otpuštena = Pogon uključen.

Papučica nagažena = Pogon isključen.

Izaberite niži stepen prenosa u zavisnosti od opterećenja i nemojte preterati sa kvačilom za ubrzanje.



**UPOZORENJE:** Nemojte nikada držati stopalo na papučici kvačila tokom vožnje.



**UPOZORENJE:** Nikad se ne spuštajte niz kosinu s ručicom menjača u praznom hodu / pritisnutim kvačilom kada je u brzini.



Slika 4.14

### 4.15 Ručice menjača

#### Ručice opsega brzina

1. Hod menjača
  - Birač četiri brzine
2. Birač opsega brzina
  - Visok
  - Srednji
  - Nizak
3. Ručica reverzera
  - Napred
  - Nazad

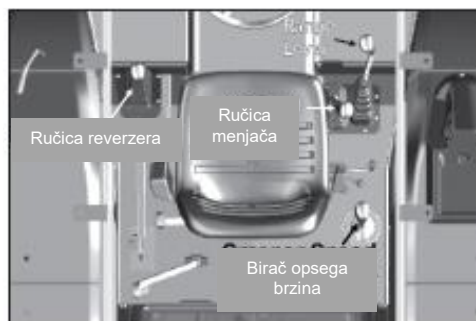

Slika 4.15

## OPERACIJE

### 4.16 Ručica menjača

Ručica ima četiri različita položaja. Sve četiri brzine su potpuno sinhronizovane.

Položaj ručice menjača:

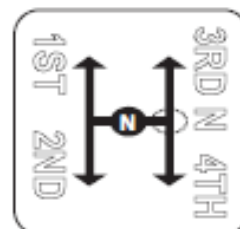

Slika 4.16

### 4.17 Ručica menjača opsega brzina

Ručica menjača opsega brzina ima tri moguća položaja koji odgovaraju niskom, srednjem i visokom opsegu brzina. Svaki opseg je označen simbolom na ručici menjača.

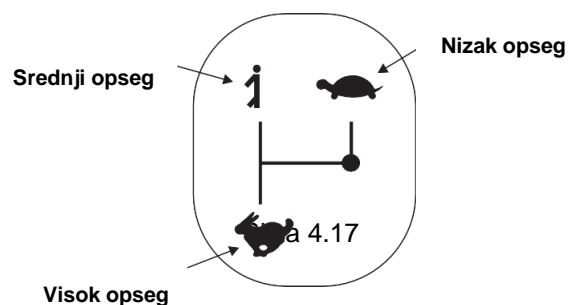

Slika 4.17

### 4.18 Ručica reverzera

Ručica ima dva položaja – napred i nazad, za kretanje traktora unapred i unazad bez menjanja položaja menjača brzina.

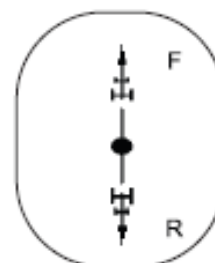

Slika 4.18

### 4.19 Ručica priključnog vratila

Ova ručica ima tri položaja: „ground“, neutralan i „live“ položaj priključnog vratila.

**NAPOMENA:** Da biste prebacili iz jedne u drugu brzinu, pritisnite papučicu kvačila, dovedite traktor u stanje potpunog mirovanja pre nego što prebacite regulator opsega brzina u drugi položaj.

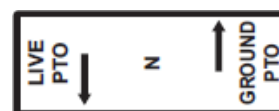

Slika 4.19

### 4.20 Birač opsega brzina

Ova ručica ima dva položaja: pozicija visoke brzine i niske brzine („puzanje“).



Slika 4.20

# OPERACIJE

## 4.20 Priključno vratilo (slika 4.21 a)

Traktor je opremljen standardnim priključnim vratilom koje je u skladu sa međunarodnim propisima. Izlazna osovina priključnog vratila je instalirana na zadnjem delu kućišta prenosa.

**Priključno vratilo se može pokretati na bilo koji od dva načina:**

### 1. „Live“ priključno vratilo

- Direktno ga pokreće motor, a njegovo funkcionisanje je nezavisno od kretanja traktora, bilo da miruje ili da se kreće.
- Live priključno vratilo se uključuje sa polugom vratila u položaju unazad.
- Opcija 540 PTO RPM @ 1938 ERPM / 540 E @ 1648 ERPM se može izabrati pomoću poluge koja se nalazi na zadnjem kraju kućišta diferencijala.
- Live priključno vratilo se može otkaçiti povlačenjem nezavisne poluge kvačila vratila, (slika 4.21-b).

### 2 „Ground“ priključno vratilo

- Ground vratilo sa promenljivim brzinama vratila može se koristiti bez obzira na kretanje traktora (napred, nazad ili mirovanje).
- Snaga motora prolazi kroz zupčanik / zadnju osovinu do priključnog vratila
- Ručica priključnog vratila će biti u položaju napred
- Uključen menjač napred / nazad (kretanje traktora)
- Ručica nezavisnog kvačila priključnog vratila će biti u normalnom položaju (dole)

### Dok traktor miruje

- Menjač napred/nazad uključen, parkirna kočnica uključena.
- Ručica reverzera / ručica regulatora u neutralnom položaju.
- Ručica priključnog vratila u položaju „napred“.
- Ground priključno vratilo se može otpustiti ili povlačenjem nezavisnog kvačila vratila ili pritiskom na papučicu kvačila.

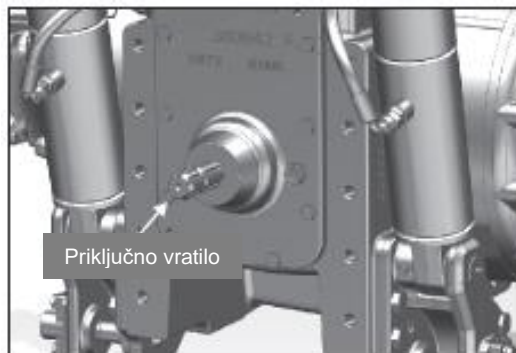

Slika 4.21(a)

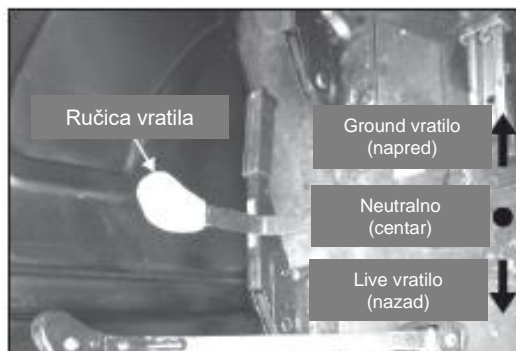

Slika 4.21(b)

Symbol	→ GROUND VRATILO	N	← LIVE VRATILO
Pogon vratila Ground/Live vratilo	GROUND VRATILO	NEUTRALAN	LIVE VRATILO
POLOŽAJ RUČICE	NAPRED ←	CENTAR	NAZAD →



## OPERACIJE

### Biranje brzina priključnog vratila

Izlazno priključno vratilo ima dve brzine, tj. 540 i 540E koje se mogu odabrati preko ručice za odabir brzine. Brzina mora da se menja kada je vratilo isključeno.

IZBOR BRZINE VRATILA	NAPRED	CENTAR	NAZAD
LIVE VRATILO 540 / 540 E	540E	NEUTRALNA	540
Broj obrtaja motora	1648		1938
GROUND VRATILO	@ OBRRTANJE ZADNJE OSOVINE		



Slika 4.21(c)

### Ekonomično priključno vratilo

Brzina priključnog vratila od 540 o/min se može dobiti za priključke za koje nije potrebna maks. snaga, kao što su raspršivači đubriva, prskalice i sl. korišćenjem priključnog vratila na 540 Eko o/min i smanjenjem broja obrtaja na 1648. Ekonomični režim priključnog vratila ima brojne prednosti, uključujući i smanjenje potrošnje goriva, buke i vibracija.



**Upozorenje:** Nemojte nikada prekoračiti broj obrtaja motora od 1938 kada koristite 540 E (koji odgovara 630 o/min pogonske linije vratila) da biste izbegli oštećenje same pogonske linije, povezanog priključka i ljudi.

### Ručica nezavisnog kvačila vratila (Slika 4.21d)

- Normalan položaj (nadole) - vratilo uključeno.
- Povučena naviše - vratilo isključeno.

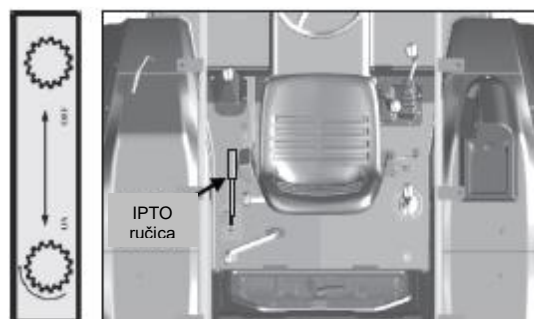

Slika 4.21(d)

DIJAGRAM PRIKLJUČNOG VRATILA					
POLOŽAJ RUČICE I OKRETANJE POGONSKE LINIJE PRIKLJUČNOG VRATILA					
REŽIM RADA VRATILA	RUČICA MENJAČA BRZINA	RUČICA NAPRED / NAZAD	RUČICA ZA UKLJUČIVANJE VRATILA	RUČICA NEZAVISNOG KVAČILA	BRZINA VRATILA
← LIVE VRATILO	NEUTRALNA / BRZINA	NEUTRALNA / BRZINA	NAZAD	UKLJUČENO (povučena naviše)	NADOLE 540@1938ERPM NAVIŠE 540E@1650 ERPM
	NEUTRALNA / BRZINA	NEUTRALNA / BRZINA	NAZAD	ISKLJUČENO (normalan položaj) (nadole)	ZAUSTAVLJENO VRATILO
→ GROUND VRATILO	AKTIVIRANO	AKTIVIRANO	NAPRED	ISKLJUČENO (normalan položaj) (nadole)	@ OBRRTAJI ZADNJE OSOVINE

## OPERACIJE



**UPOZORENJE:** Priključno vratilo i priključci kojima se upravlja pomoću vratila mogu biti izuzetno opasni. Zbog toga je preporučljivo da se pridržavate sledećih važnih uputstava:



**UPOZORENJE:** Kada se vratilo kreće, uvek koristite zaštitni štitić (slika 4.21-f), a kada vratilo nije u funkciji, zaštitite ga poklopcem (slika 4.21-e).

Ovi delovi štite ljude od povreda a osovine vratila od oštećenja.



**UPOZORENJE:** Pre povezivanja, podešavanja ili rada sa priključcima koje pokreće vratilo, isključite vratilo, ugasite motor, izvucite ključ za paljenje, i povucite parkirnu kočnicu. Nemojte raditi ispod podignutih priključaka.



**UPOZORENJE:** proverite da li su svi priključci koje pokreće vratilo opremljeni odgovarajućim zaštitnicima, da li su u dobrom stanju i u skladu sa važećim zakonskim propisima.



**UPOZORENJE:** Pre vožnje priključka koga pokreće vratilo, UVEK proverite da li su prolaznici na bezbednoj udaljenosti od traktora.



**UPOZORENJE:** Fiksirajte poteznicu u centralni položaj kada koristite priključke koje pokreće vratilo traktora.



**UPOZORENJE:** Kada koristite pogon vratila sa traktorom koji miruje, UVEK pazite da su brzine u praznom hodu i da je aktivirana ručna kočnica.



**UPOZORENJE:** Pre pokretanja bilo kog priključka koga pokreće vratilo povezanog u priključak u tri tačke, podignite priključak do pune visine pomoću kontrole položaja i proverite da li je najmanje 1/4 ukupne dužine teleskopskog dela pogonskog vratila aktiviran.



Slika 4.21(e)



Slika 4.21(f)



## OPERACIJE

### 4.22 Nožna kočnica (hidraulična)

Glavne kočnice rade pomoću dve papučice (slika 4.21), po jedna za svaki zadnji točak. Kočenje s jedne strane pomaže upravljanju u teškim maneuvrima. Zaključavanjem zadnjeg točka na unutrašnjoj strani krivine, traktor možete praktično okrenuti na njegovoj osovini. Za istovremeno kočenje tokom normalne upotrebe i kretanje po putu, jednostavno zaključajte obe papučice zajedno bravicom za zaključavanje papučice (Slika 4.21).



**UPOZORENJE:** Uvek držite papučice kočnica zajedno tokom vožnje na putu kako biste osigurali istovremeno kočenje na oba zadnja točka. Nemojte nikada koristiti kočnice nezavisno kada vozite na javnim putevima.



**UPOZORENJE:** Ako primetite da su kočnice postale manje efikasne, otkrijte uzrok i odmah popravite. Pri radu na kosinama izbegavajte kočnice u najvećoj mogućoj meri i odaberite niži stepen prenosa da biste koristili kočenje motora.

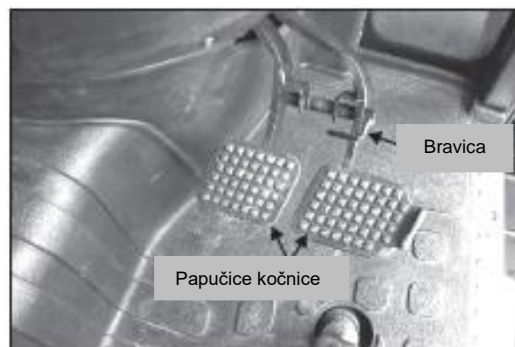

Slika 4.22

### 4.23 Parkirna kočnica

Parkirna kočnica se aktivira ručicom parkirne kočnice koja mehaničkim upravljanjem deluje na kočione diskove.

#### Aktiviranje parkirne kočnice:

- Povucite ručicu parkirne kočnice naviše da biste aktivirali parkirnu kočnicu.

#### Otpuštanje ručne kočnice:

- Pritisnite dugme, gurnite parkirnu kočnicu nadole i otpustite dugme.



**UPOZORENJE:** Uvek aktivirajte ručnu kočnicu kada traktor radi u stanju mirovanja čak i na kraći period vremena.

**VAŽNO:** Vožnja traktora sa delimično aktiviranom parkirnom kočnicom će oštetiti unutrašnje delove menjača. Proverite da li je kočnica potpuno isključena.

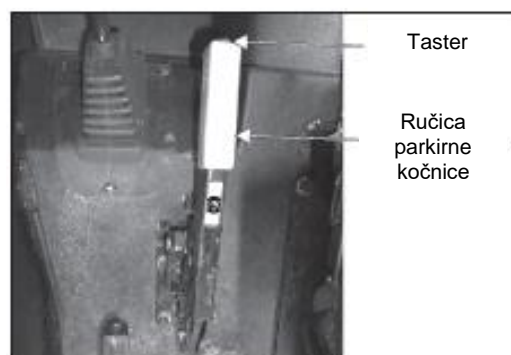

Slika 4.23

## OPERACIJE

### 4.24 Hidraulična kočnica prikolice

Povucite poklopac spojnice (A). Kada povezujete crevo, vodite računa o tome da su konektori savršeno čisti.

Nagazite papučice kočnica da bi se aktivirala hidraulična kočnica prikolice. Efekat kočenja zavisi od jačine pritiska na papučicama kočnica.

**VAŽNO:** Da biste sprečili prekomerno habanje kočnica, vodite računa o sledećem:

- Proverite da li je priključno crevo povezano.
- Izaberite istu brzinu i za vožnju nizbrdo i uzbrdo.
- Redovno proveravajte hidrauličnu kočnicu prikolice da biste bili sigurni da ispravno radi.

**NAPOMENA:** Parkirna kočnica traktora nema nikakav uticaj na hidrauličnu kočnicu prikolice. Upravljajte prikolicom u skladu sa uputstvima proizvođača. Ovo je posebno važno pri pokretanju parkirne kočnice prikolice.

Ventil hidraulične kočnice prikolice se nalazi sa leve strane iza papučice kočnice i pokreće se papučicom kočnice preko mehaničke veze.

### 4.25 Blokada diferencijala

Diferencijal zadnje osovine opremljen je uređajem za blokiranje koji se uključuje kada jedan od zadnjih točkova proklizi usled nedostatka oslonca. Da biste blokirali diferencijal, usporite traktor i pritisnite prekidač u uključeni („ON“) položaj (slika 4.25a).

Kada se aktivira blokada diferencijala na instrument tabli svetli indikator, videti sliku 4.25 (b).

**NAPOMENA:** Za najbolje rezultate, uključite blokadu diferencijala pre nego što točkovi proklizaju. Ne uključujte blokadu diferencijala dok jedan od točkova stvarno ne proklizi. Ne blokirajte diferencijal, a da prethodno niste pritisnuli papučicu kvačila.

Diferencijal mora ostati blokiran sve dok točkovi ne povrate oslonac. Da biste isključili blokadu samo pritisnite prekidač u isključen („OFF“) položaj. Ako se diferencijal ne otpusti, oštro kočite na točkovima. Kočite točak koji je izvan brazde tokom oranja.



**UPOZORENJE:** Nemojte nikada koristiti blokadu diferencijala kada vozite traktor na javnim putevima.

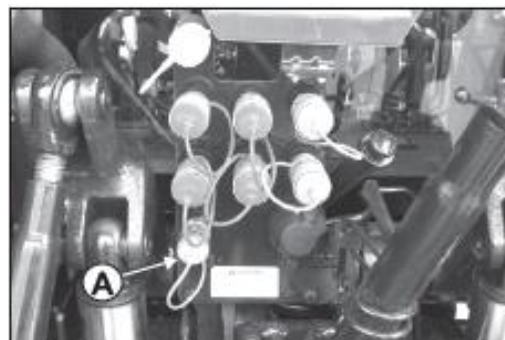

Slika 4.24



**OPREZ:** Ulje pod visokim pritiskom se dovodi preko ventila.



**OPREZ:** Nemojte nikada prekoračiti brzinu od 25 km/h (>15 mph) kada vozite traktor sa prikolicom sa hidrauličnim kočnicama.



Slika 4.25 (a)

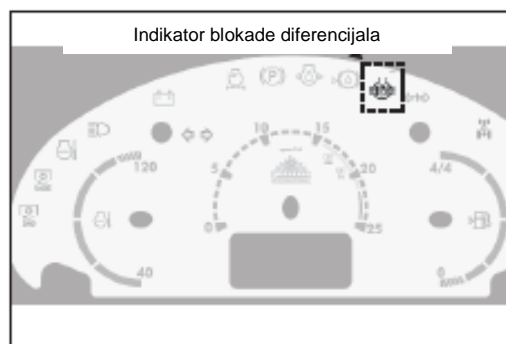

Slika 4.25 (b)

## OPERACIJE

### 4.26 Brzine

Dole navedene brzine su date u **km/h** pri nominalnom broju obrtaja sa zadnjim gumama 18.4x34. Da biste km/h pretvorili u m/h, pomnožite sa 0.625.

SMER	Opcija reverzera	Opseg	Brzina	NISKA (Brzina „puzanja“)	VISOKA (Normalna brzina)
BRZINE – NAPRED		 SPOR	1.	0.576	0.675
			2.	0.84	0.985
			3.	1.215	1.425
			4.	1.759	2.063
		 SREDNJI	1.	2.487	2.917
			2.	3.62	4.256
			3.	5.248	6.155
			4.	7.598	8.912
		 BRZ	1.	10.211	11.976
			2.	14.899	17.476
			3.	21.549	25.275
			4.	31.199	36.594
BRZINE - NAZAD		 SPOR	1.	0.489	0.574
			2.	0.714	0.837
			3.	1.033	1.211
			4.	1.495	1.753
		 SREDNJI	1.	2.114	2.479
			2.	3.084	3.617
			3.	4.461	5.232
			4.	6.458	5.757
		 BRZ	1.	8.679	10.18
			2.	12.664	14.854
			3.	18.317	21.484
			4.	26.519	31.105

Napomena: Gore navedene brzine mogu varirati  $\pm 5\%$  prema pritisku u gumama i uslovima tereta.

## OPERACIJE

### 4.27 Prednji pogon, pogon na 4 točka (4WD)

Pritisnite 4WD prekidač u uključen („ON“) položaj da biste aktivirali pogon na četiri točka (4WD). Pritisnite 4WD prekidač u isključen („OFF“) položaj da biste deaktivirali pogon na četiri točka (4WD) (slika 4.27a).

Svrha prednjeg pogona je da poveća vuču na neravnom terenu, blatnjavim i klizavim površinama. Kontrolni prekidač se koristi da aktivira i deaktivira prednji pogon. Oba manevra se mogu izvesti dok se traktor vozi pravo i nikada pod pritiskom.

**NAPOMENA:** Koristite 4WD samo kada je apsolutno neophodno. Izbegavajte upotrebu 4WD kada nije potrebna maksimalna vuča, npr. na tvrdom terenu, putevima, i sl.



**UPOZORENJE:** Nikada ne koristite 4WD kad vozite brzinom > 15 km/h ili nizbrdo. Uvek koristite kada je potrebna jaka vuča.

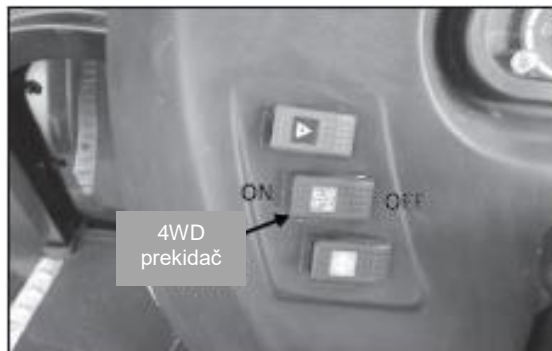

Slika 4.27(a)

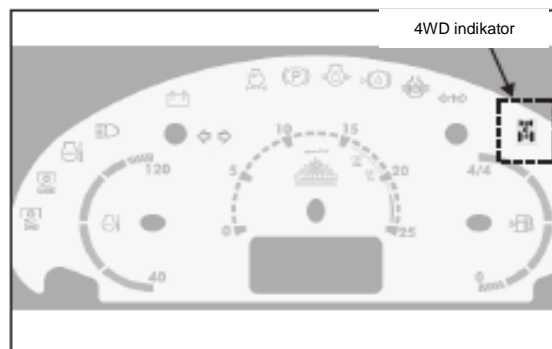

Slika 4.27(b)

### 4.27 Podešavanje maksimalnog ugla upravljanja za 4WD osovinu

Maksimalni ugao upravljanja za 4WD prednju osovinu može varirati u zavisnosti od tipa montirane gume i načina na koji se koristi traktor.

Ugao se menja podešavanjem vijka za zaustavljanje (1) (slika 4.28) na krajnjem pogonu osovine i zaključavanjem matice (2).

Ovo podešavanje je vrlo korisno kada se koristi minimalna širina traga jer sprečava da točkovi ometaju kućište motora.

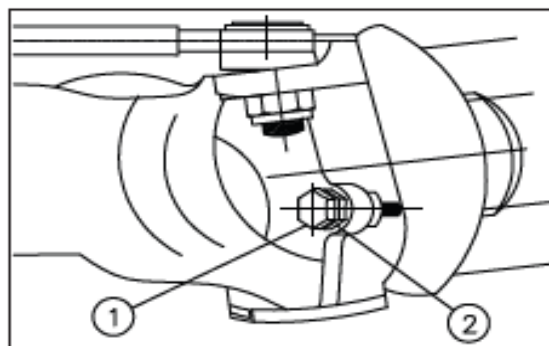

Slika 4.28

## OPERACIJE

### 4.29 Točkovi i gume

Redovno proveravajte da li su šrafovi prednjih i zadnjih točkova dobro zategnuti.

Pre upotrebe traktora treba proveriti i podesiti pritisak u gumama.

**NAPOMENA:** Korisnik treba da naknadno prilagodi pritisak prema vrednostima datim u tabelama proizvođača guma i upotrebi predviđenoj za traktor.

Ako se pažljivo poštuju ova jednostavna pravila, ona će osigurati maksimalan radni vek vaših guma.

Ako primetite bilo kakve posekotine na gazištu ili bočnim stranama, odmah ih vulkanizirajte da ne bi došlo do daljeg oštećenja guma.

Vozite polako na putu ako je pritisak u gumama smanjen zbog upotrebe na mekoj zemlji.

**NAPOMENA:** Ako se traktor neće koristiti duže vreme, poduprite ga na podignutim blokovima kako biste uklonili opterećenje s guma.

**NAPOMENA:** Izbegavajte parkiranje traktora na površinama prekrivenim uljem ili dizel gorivom. Takođe izbegavajte parkiranje traktora na mestima gde su gume stalno izložene suncu, posebno ako se traktor neće koristiti neko vreme.



**UPOZORENJE:** Prilikom dizanja traktora obratite pažnju da njegova težina bude pravilno raspoređena i da točkovi čvrsto pristanju na tlo. Pritegnite sve matice i vijke do potrebnog obrtnog momenta.



**UPOZORENJE:** Za rukovanje, postavljanje i demontažu točkova uvek koristite dizalicu ili drugu odgovarajuću opremu za podizanje.

VELIČINA GUMA I PREPORUČENI PRITISAK ZA RAZLIČITE PRIMENE				
VELIČINA GUME		PLY	PREPORUČENI PRITISAK (PSI)	
			PRIMENA U NJIVI	PRIMENA U TRANSPORTU
PREDNJA	380/85 R24 AGRIMAX RT855	-	14-20	22-24
ZADNJA	460/85 R34 AGRIMAX RT855	-	14-20	22-24

*Napomena:* Pritisak u gumama u polju može varirati u zavisnosti od opterećenja na zadnjoj osovini.

## OPERACIJE

### 4.30 Opterećivanje prednje osovine

Ako su teški priključci koji mogu destabilizovati traktor prikačeni na dizalicu, mogu se dodati ploče od livenog gvožđa na prednji kraj kao kontrabalans njihovoj težini (slika 4.30).

Ploče imaju ručice kako bi mogle da se lakše postave i skinu.

Treba ih staviti na nosač i učvrstiti odgovarajućim šipkama.

#### VAŽNO:

- Ne opterećujte traktor preko njegove nominalne težine
- Kada koristite traktor za lake poslove, npr. transport i vuču na putu, uklonite balast da biste izbegli nepotreban pritisak na mehaničke delove.
- Sa polu-montiranim i potpuno montiranim priključcima (koji neminovno povećavaju opterećenje na zadnjoj osovini traktora), balast se mora koristiti samo kada je to neophodno. Nema svrhe povećavati pritisak iznad nivoa potrebnog za efikasan rad jer će to smanjiti radni vek guma.
- Pažljivo proverite pritisak u gumama jer će to produžiti trajanje i osigurati ravnomernije habanje kod redovnog korišćenja.
- Što je zemlja mekša to pritisak u gumama treba da bude niži, dok gume treba dodatno napumpati tamo gde je zemlja tvrđa.

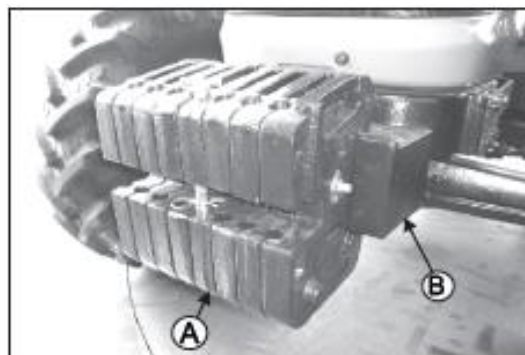

Slika 4.30

MASA BALASTA (prednjeg)	
Težina livenog gvožđa (A)	CI Blok (B)
8 komada od po 31kg.	72kg osnovna težina

\* Po pravilu je ovaj traktor opremljen sa 8 prednjih ploča.



**UPOZORENJE:** Ručno podizanje balasta je potencijalno opasna radnja.



## OPERACIJE

### 4.31 Opterećivanje vodom za zadnje točkove

Dodajte težinu zadnjim točkovima ako je potrebno za poboljšanje vuče ili za stabilnost. Količinu zadnjeg balasta treba uskladiti sa poslom koji se obavlja, a balast treba ukloniti kad nije potreban.

Težina se dodaje traktoru u obliku tečnog balasta, tegova zadnjeg točka ili kombinacije oba oblika.

#### Tečni balast u zadnjim gumama

Voda i rastvor kalcijum hlorida čine bezbedan ekonomičan balast. Ako se ispravno koriste neće oštetiti gume cevi ili felne. Dodavanje kalcijuma, hlorida se preporučuje da spreči smrzavanje vode. Korišćenje ovog načina ponderisanja točkova je odobreno od strane proizvođača guma. Raspitajte se kod trgovca gumama o ovoj usluzi.

#### Kako opteretiti (tečnošću)

- Podignite zadnje točkove.
- Zaokrenite ventil na točku na vrhu, sklonite ventil i pustite da vazduh izađe iz gume
- Počnite da punite vodom pomoću odgovarajućeg creva/mlaznice.
- Mlaznica za punjenje treba da bude u položaju 12 sati.
- Sklonite crevo/mlaznicu kada se cev napuni vodom.
- Okrenite gumu tako da mlaznica cevi bude na 11 sati i ispustite višak vode dok ne prestane da ističe.
- Stavite vazdušni ventil na otvor cevi
- Napunite vazduhom do normalnog pritiska: 75% vode na 11 sati, 25% vazduha.

### 4.32 Opterećivanje sa C.I. tegovima za zadnje točkove

Dodatni tegovi od livenog gvožđa postavljaju se na zadnje gume. Pre dodavanja balasta potvrdite sa dilerom da li je potrebno ili ne (slika 4.32)



**OPREZ:** Tokom montiranja/skidanja CI, vodite računa o sledećem:

- Oštećenje zavojnice zavrtnja.
- Bezbednosti ruku i bezbednosti ljudi u blizini.
- Po pravilu, traktor je opremljen sa dve zadnje ploče od kojih je svaka teška 40 kg.

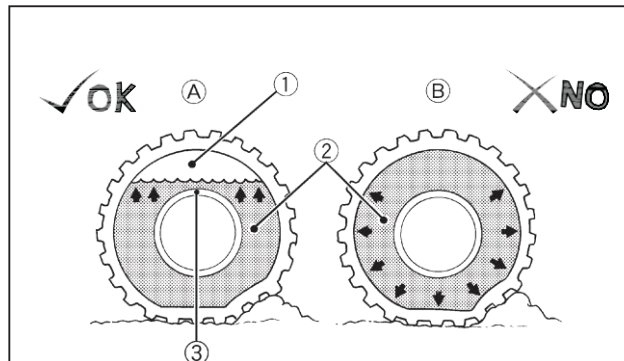

- (1) Vazduh (A) - ispravno - 75% vazdušna obloga kao jastuk  
(2) Voda (B) - neispravno - 100% vode se ne može kompresovati  
(3) matica ventila

Slika 4.31

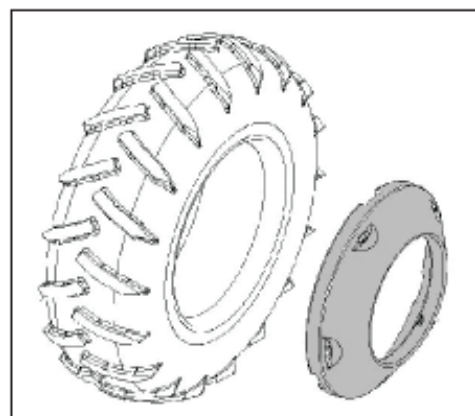

Slika 4.32

## OPERACIJE

### 4.33 Priključak u tri tačke

Ovi traktori opremljeni su kategorijom 2 priključkom u tri tačke sa elektronskom kontrolom rada. Na desnom blatobranu se nalazi daljinski upravljač za priključak u 3 tačke.

Da biste obezbedili ispravan rad traktora, proverite da li dimenzije i težina svakog priključka odgovaraju priključku u tri tačke i specifikacijama dizalice.

#### Delovi priključka u tri tačke (slika 4.33)

Priključak u tri tačke za brzo kačenje:

1. Podesivi topling
2. Podesiva šipka za dizanje
3. Donje veze
4. Bočni stabilizatori

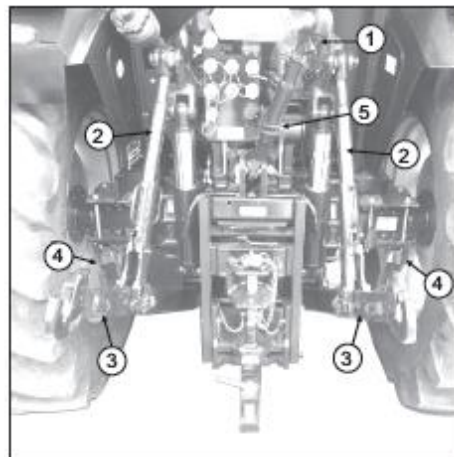

Slika 4.33

#### Podesivi topling (br. 1, slika 4.33)

- 1) Podesivi topling drži nosač sa dva pričvrtna otvora. Ispravan otvor za upotrebu zavisi od visine priključka.
- 2) Podesite dužinu toplinga kako bi varirao ugao pričvršćivanja priključka u odnosu na tlo.
  - Skratite topling da bi povećali ugao priključka.
  - Produžite ga da bi smanjili ugao priključka.
- 3) Držač toplinga (br. 5, slika 4.33) služi za lako držanje toplinga kada se ne koristi.

#### Podesiva šipka za dizanje ili ravnanje (br. 2, slika 4.33)

Šipke za dizanje se mogu podesiti mehanički u zavisnosti od podizanja, kako bi se nivo donjih krakova podigao i poravnao jedan sa drugim. To će zavisiti od vrste priključka koji se koristi i od posla koji treba obaviti.

#### Donje veze (br. 3, slika 4.33)

Donje veze služe za kačenje priključaka.

#### Bočni stabilizatori (br. 4, slika 4.33)

Bočni stabilizatori se mogu podesiti da smanje bočno njihanje donjih veza kod priključka u 3 tačke.

- Kod pluga, diskastih drljača, podesite stabilizatore da ograniče njihanje donjih veza.
- Kada vozite priključke koji su povezani na priključak u tri tačke, bočno njihanje mora biti eliminisano stezanjem stabilizatora.

#### Podešavanje stabilizatora:

- Okrenite u smeru kazaljke na satu da povećate bočno njihanje.
- Okrenite u suprotnom smeru da smanjite bočno njihanje.

## OPERACIJE

### 4.34 Priklučci za kačenje

Postavite traktor u položaj u kome će biti poravnane veze sa tačkama za kačenje priklučaka. Držite priklučke na čvrstoj i ravnoj površini i prikačite ih po sledećim instrukcijama:

- Prvo priklučite na levu donju vezu (A)
- Priklučite na desnu donju vezu (B).
- Na kraju prikačite topling (C).

### Priklučci za otkačivanje

1. Spustite priklučak na tlo.
2. Podesite šipke za dizanje kako biste omogućili slobodu kretanja donjim vezama.
3. Uklonite topling a potom i spojnicu osovine i otkočite vratilo priklučka od donjih krajeva veze.

U nastavku su važna upozorenja za rad i podešavanje priklučaka na priklučak u tri tačke.

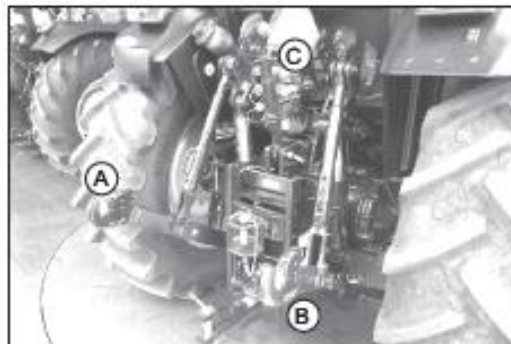

**UPOZORENJE:** UVEK zaustavite motor pre no što pokušate da podesite bilo koji priklučak zakačen na traktor.



**UPOZORENJE:** UVEK izaberite režim kontrole položaja prilikom transporta montirane opreme na priklučak u tri tačke. Zaključajte priklučak u transportnom položaju.



**UPOZORENJE:** UVEK izaberite režim kontrole položaja prilikom kačenja ili otkočivanja priklučka na priklučak u tri tačke.



**UPOZORENJE:** Pre napuštanja traktora, uvek spustite na tlo priklučke koji su montirani na priklučak u tri tačke.



**UPOZORENJE:** Nemojte NIKADA raditi ispod priklučka koga drži dizalica i priklučak u tri tačke. Osigurajte priklučak zbog bezbednosti i zaustavite motor traktora.

## OPERACIJE

### 4.35 Kontrolna tabla sistema kačenja za rad hidraulične dizalice



Pritisnite „UP“ za podizanje dizalice

Centralni položaj je za zaustavljanje dizalice

Pritisnite „DOWN“ za spuštavanje dizalice

Preklopni prekidač

**Mesto montaže:** Kontrolna tabla se montira na desni blatobran.

**Preklopni prekidač za podizanje-zaustavljanje-spuštavanje:** Tropoložajni preklopni prekidač se koristi za biranje aktivnog moda. Centralni položaj je za zaustavljanje. Da biste pristupili modu za podizanje prekidač mora biti pritisnut na dole na kraju koji je najbliži tasteru „ENTER“.

**Napomena:** Modu podizanja i spuštanja se može pristupiti samo kada je sistem otklučan.

**Taster menija:** ovaj taster se koristi za pristup meniju sistema, pritiskom na njega tokom navigacije menija će vratiti ekran na prethodni meni ili van sistema menija.

**Dugme za pomeranje:** Dugme za pomeranje se koristi za pomeranje kroz menije i podešavanje izabranih funkcija.

**Taster „ENTER“:** Taster „ENTER“ se koristi za biranje funkcija za podešavanje i može se zadržati da bi sačuvao funkcije.

**LCD ekran:** LCD ekran je mesto na kome se korisniku prikazuju sve informacije.

#### Ekran automatskog načina rada

#### Početni ekran (ili zaključani ekran)

Sistem će prikazivati ovaj ekran kadgod se sistem restartuje, kao što je slučaj kada se uključi paljenje traktora, nakon aktiviranja prekidača na daljinskom ili pri bilo kojoj grešci sistema.

## OPERACIJE

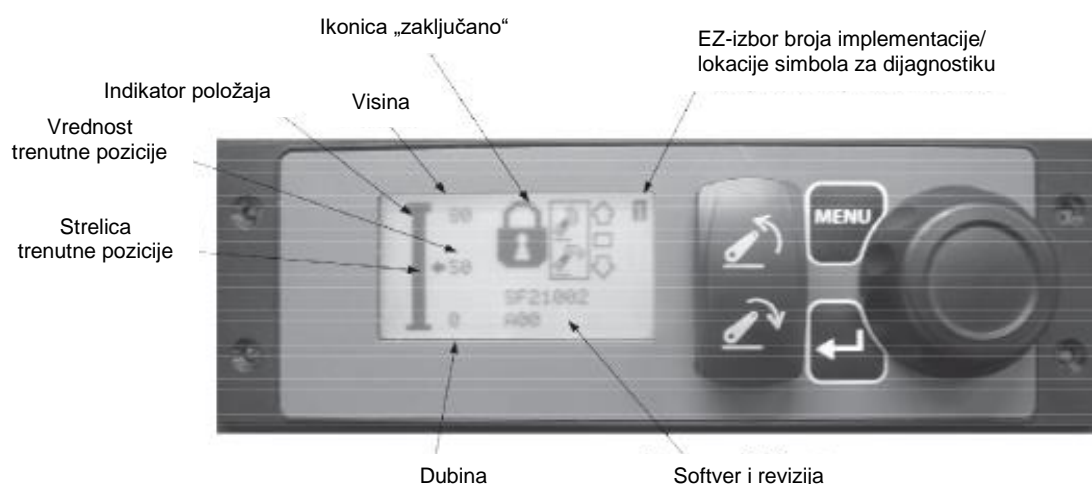

**Ikonica „zaključano“:** Pokazuje da je sistem u zaključanom režimu rada i prikazuje šta je potrebno uraditi da bi se otključao. Da bi se sistem otključao preklopni prekidač za podizanje-zaustavljanje-spuštanje mora proći kroz sve režime rada (podizanje-zaustavljanje-spuštanje) i vratiti se u položaj zaustavljanje. Kako se menja režim rada tako će se pojavljivati odgovarajuća strelica na ikonici. Kada su obe OK i poluga se vrati na „stop“, sistem je otključan.

**EZ-izbor broja implementacije/ lokacije simbola za dijagnostiku:** EZ-izbor broja implementacije će biti prikazan u ovom delu, za više detalja pogledati EZ opis izbora na strani 18. U slučaju pogrešne šifre pojaviće se ikonica „problem sa šifrom“. (videti ispod)



= ikonica „problem sa šifrom“

**Softver i revizija:** U ovom delu se prikazuje identifikacija softvera i revizije.

**Dubina:** Prikazuje se zadata vrednost dubine.

**Strelica trenutne pozicije:** Ukazuje na trenutnu poziciju indikatora položaja.

**Vrednost trenutne pozicije:** pokazuje numeričku vrednost trenutne pozicije.

**Indikator položaja:** Indikator položaja koji se pomera prikazuje 60stepeno povećanje u odnosu na trenutni položaj. Tu su i dve šire crte koje označavaju zadate vrednosti visine i dubine. Ispod zadate vrednosti dubine a iznad zadate vrednosti visine, crta je tanja pokazujući deo punog opsega rada koji je izvan zadatih vrednosti korisnika. Ukupna dužina crte pokazuje maksimalni opseg dostupnih položaja.

Indikator ima 101 položaj iskazan brojkama 0-100, gde je 0 najniža dostupna tačka a 100 je najviša dostupna tačka. Ova skala se menja ako se podesi nivo tla koji čini položaje ispod nivoa tla negativnim, iako će ukupan broj povećanja ostati 101. Postoji takođe i tzv. plutajući položaj ispod 0 o kome će biti reči u delu o plutanju.

**Visina:** Prikazuje se visina.

Ako se pritisne taster Enter na ovom ekranu pojaviće se kvadratić oko Dubine. To znači da se vrednost dubine može promeniti okretanjem dugmeta za pomeranje. Ako se taster ponovo pritisne kvadratić se pomera sa vrednosti dubine na vrednost visine. Okretanjem dugmeta za pomeranje će se promeniti zadata vrednost visine. Pritiskom tastera Enter po treći put nestaće kvadratić i dugme za pomeranje ne može više ništa podesiti ako se pomera. Svaki put ako se oko neke vrednosti nalazi kvadratić ta se vrednost može podesiti okretanjem dugmeta za pomeranje.

## OPERACIJE

### Ekran za režim zaustavljanja (ili otključan ekran)

Kada se sistem otključa prolaskom kroz sve režime rada (podizanje/zaustavljanje-spuštanje) i vrati se na zaustavljanje pojavljuje se sledeći ekran:



Uz već opisane stavke, ovaj režim rada pokazuje sledeće:

Ikonica „otključano“: ova ikonica pokazuje da je sistem otključan ali u zaustavljenom režimu rada. Vrednosti visine i dubine mogu biti promenjene na isti način kao i na početnom ekranu.

### Ekran za režim spuštanja

Kada je preklopni prekidač za podizanje-zaustavljanje-spuštanje okrenut u položaj za spuštanje, prikazaće se sledeći ekran:





## OPERACIJE

Uz već opisane stavke, ovaj režim rada prikazuje sledeće:

**Ikonica za režim spuštanja:** Ova ikonica pokazuje da je sistem otključan i u režimu spuštanja.

**Indikator aktivnog pravca:** Ova ikonica se pojavljuje kadgod se aktivira struja na prekidaču za podizanje ili spuštanje. Prikazana strelica može pokazivati ili prikazani ili suprotan pravac. Na ekranu datom kao primer prikazani pravac pokazuje da kontrolor daje komandu za spuštanje priključka.

U ovom režimu rada se, po pravilu, pojavljuje kvadratić oko vrednosti Dubine, što omogućava da se promeni preko dugmeta za pomeranje. Pritiskom na taster Enter, kvadratić će se pomerati nazad i napred između vrednosti Dubine i mešovitog podešavanja.

### Draft kontrola

Draft kontrola podešava dubinu priključka na osnovu izmerenog opterećenja priključka. Za optimalan rad, operater treba da podesi i održava konstantnu brzinu motora. Varijacije u brzini motora mogu izazvati varijacije u izmerenom opterećenju.

Mešovitom (draft ili funkcija) podešavanju se pristupa pritiskom na preklopni prekidač na dole. Dok kod Draft kontrole, taster Enter omogućava operateru da vrši izmene između dubine i mešovitog podešavanja. Okretanje dugmeta omogućava promene obe vrednosti.

### Tradicionalan draft mod

U tradicionalnom draft modu podešavanje dubine određuje i elektronski limitira položaj u koji će se priključak spustiti (14 in u prikazanom primeru). Broj od 0 do 100 u mešovitom podešavanju (100 u prikazanom primeru) određuje veličinu izmerenog draft opterećenja (vučna sila) pre podizanja sistema za kačenje. Broj iznad mešovitog podešavanja predstavlja izmereno draft opterećenje kako ga očitava sistem. Broj iznad mešovitog podešavanja Poluge za kačenje će se spustiti, bilo da dubina nije dostignuta bilo da izmereno draft opterećenje nije dostignuto. Kada je izmereno draft opterećenje veće od mešovitog podešavanja onda će se sistem za kačenje podići. U suprotnom, polugama za podizanje će biti omogućeno da se spuste dok se ne dostigne podešavanje dubine. Ako traktor gubi vuču ili počinje da gubi brzinu potrebno je smanjiti mešovito podešavanje, što će primorati sistem za kačenje da se podigne i smanji izmereno draft opterećenje.

Funkcionalnost slična automatskom modu se može postići podešavanjem dubine ispod najniže dubine pluga tokom rada i okretanjem draft podešavanja da održavaju odgovarajuću dubinu iako će podešavanja morati da budu promenjena ako se promene uslovi zemljišta na kome se radi.



## OPERACIJE

### Automatski draft mod

Automatski draft mod omogućava operateru da održava odgovarajuću dubinu oranja u velikom opsegu različitih situacija za oranje. U automatskom draft modu operater prvo podešava dubinu priključka (14 u prikazanom primeru). Nakon što plug dostigne ostvarenu dubinu izabranu od strane korisnika, sistem procenjuje uslove zemljišta i podešava draft zadata vrednost. Da bi sistem ispravno prihvatio draft, dubina koju je izabrao korisnik mora biti ostvarljiva dok istovremeno omogućava vozilu da održava vuču. Draft zadata vrednost će biti ponovo procenjena kada se podešavanje dubine promeni ili u bilo kom trenutku u kome preklopni prekidač za podizanje-zaustavljanje-spuštanje promeni položaj. Uz to, korisnik može ručno da promeni automatski izračunatu draft zadata vrednost pritiskom na taster Enter da bi uspostavio novu draft zadata vrednost.

Automatski mod je označen od A1 do A10 u mešovitoj podešavanju bilo na glavnoj strani ili u meniju. U automatskom draft modu A10 brže reaguje na promene drafta nego A1.

Nakon što sistem dobije draft zadata vrednost, sistem će pomeriti priključak da održi opterećenje. Ovo omogućava traktoru da održi konzistentnu dubinu oranja na različitim vrstama terena kao i priključka u slučaju da se naiđe na čvrsto zemljište ili neku prepreku.

\*\* U prikazanom primeru, traktor je na ravnom tlu i poluge za kačenje su spuštene da dostignu podešavanje dubine. Izmereno draft opterećenje će postati draft zadata vrednost (videti sliku a).

Kada se traktor vozi preko vrha nekog uzvišenja, izmereno opterećenje će se prirodno smanjiti. Automatska draft kontrola će spustiti poluge za kačenje, čak i ako bi to „gurnulo“ ručke ispod podešene dubine. Spuštaće se dok se izmereno draft opterećenje povećava do draft zadate vrednosti (videti sliku b).

Kada se traktor vozi preko udubljenja, izmereno opterećenje će se prirodno povećati. Automatska draft kontrola će podići poluge za kačenje, slično kao što bi to uradila tradicionalna draft kontrola. Poluge za kačenje će se podići dok će izmereno draft opterećenje smanjiti do draft zadate vrednosti (videti sliku c).

Kada traktor udari u neku stenu ili komad tvrde zemlje, izmereno draft opterećenje će se brzo povećati. Automatska draft kontrola će podići poluge za podizanje, ali pošto se izmereno opterećenje brzo smanjuje, promena u položaju neće dugo trajati i poluga za podizanje će se brzo spustiti u željenu početnu dubinu (videti sliku d).

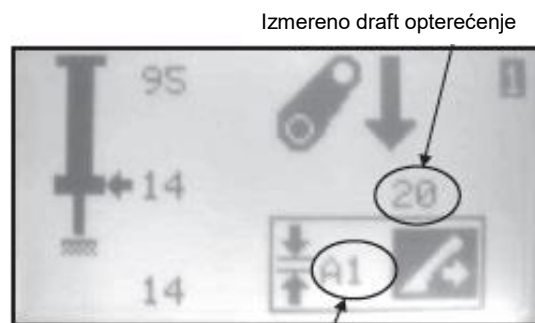

Mešovito podešavanje  
Automatski draft mod

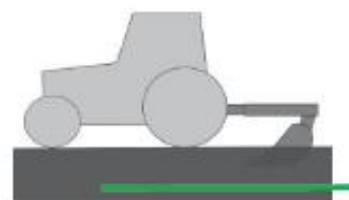

Slika (a)

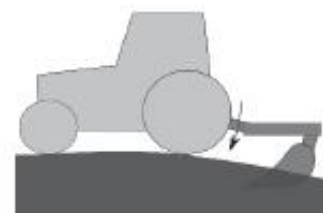

Slika (b)

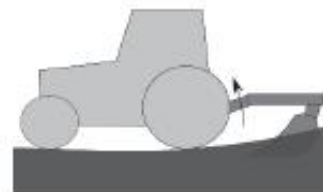

Slika (c)

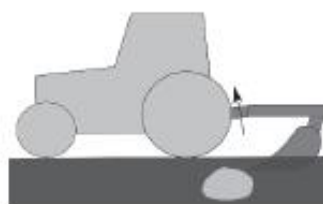

Slika (d)

## OPERACIJE

### Režim kontrole položaja

Režimu kontrole položaja se pristupa promenom mešovitog podešavanja na PC (kontrola položaja) koja se nalazi između tradicionalnog i automatskog režima kada se okrene koder. U kontroli položaja sistem će zanemariti draft i držaće ručicu za kačenje u položaju koji odredi korisnik.

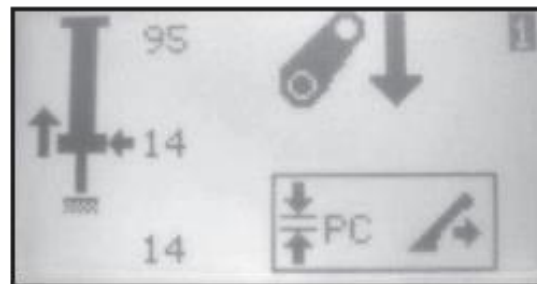

### Ekran režima plutanja

Kada se preklopni prekidač za podizanje-zaustavljanje-spuštanje pomeri u donji položaj a dubina podesi ispod minimalne vrednosti pojavljuje se ekran koji je prikazan na slici.



### Ekran režima podizanja

Kada se preklopni prekidač za podizanje-zaustavljanje-spuštanje pomeri u gornji položaj pojavljuje se ekran koji je prikazan na slici.

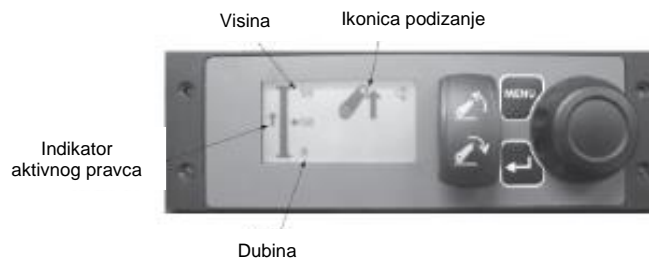

**Ikonica za podizanje:** ova ikonica označava da je sistem otključan u režimu za podizanje. Kada je uključen režim transporta, pojavljuje se ikonica koja je prikazana ispod. Režim transporta se može uključiti ili isključiti menjanjem indikatora Uklj./Isklj. u meniju za režim transporta ili pritiskom tastera Enter dok se preklopni prekidač za podizanje-zaustavljanje-spuštanje nalazi u gornjem položaju.

Ako se aktivira režim transporta pojaviće se kvadratić na crti za promenu položaja i kuka će se spustiti na sredinu kvadratića. Kvadratić označava opseg kretanja kuke pod dinamičnim uslovima opterećenja. Veličinom kvadratića se može manipulirati podešavanjem zadatih vrednosti visine i dubine. Pomeranjem podešavanja visine i dubine bliže jedno drugom se mogu podesiti položaj operacija i opseg položaja.

U ovom režimu se, po pravilu, pojavljuje kvadratić oko visine što znači da se vrednost visine može promeniti okretanjem dugmeta za pomeranje.



## OPERACIJE

### Manuelni režim

#### Aktiviranje daljinskog prekidača

Daljinski prekidači bi trebalo da budu dostupni sa zadnje strane traktora i mogu se koristiti za podešavanja. Pritisak daljinskog prekidača za podizanje će dati komandu polugama da se podignu, a pritisak na daljinski prekidač za spuštanje će dati komandu polugama da se spuste. Kada se koriste daljinski prekidači, poluge rade smanjenom brzinom. Na ovu operaciju ne utiču podešavanja visine i dubine. Ako se koriste daljinski prekidači sistem će se vratiti u zaključani mod a kontrole na kontrolnoj tabli će biti onemogućene dok se sistem ponovo ne otključa.

Rad kada automatski mod nije dostupan

Ukoliko se u sistemu javi greška povezana sa senzorom položaja onda će se preklopni prekidač za podizanje-zaustavljanje-spuštanje ponašati kao daljinski prekidači. Kontrole će omogućiti operateru da polako podigne poluge kada je preklopni prekidač za podizanje-zaustavljanje-spuštanje u položaju za podizanje a polako spuštati kada je ovaj prekidač u položaju za spuštanje. Ovakvo stanje rezultira u sporijem radu (manjoj brzini) poluge.

#### Ručno spuštanje koje se koristi u slučaju kvara

U ventil je ugrađena ručna donja karakteristika koja omogućava spuštanje poluge kada motor traktora ne može da se pokrene. Svrha ove karakteristike je da omogući operateru da spusti poluge bez kontrolne table ili daljinskih prekidača. Ručno spuštanje se pokreće tako što se prvo izvuče čep uz pomoć šestomilimetarskog šestougonaog ključa. Ovo otkriva još jednu šestougona osovinu koja se odvrće četvoromilimetarskim ključem. Labavljenje ove unutrašnje osovinice spušta polugu. Kada rukujete ručnim spuštanjem, prestanite da okrećete unutrašnju osovinicu kada deo udari u sigurnosni prsten nakon otprilike 1.5 okreta. Nakon što se spusti poluga, zategnite i unutrašnju osovinicu i čep.

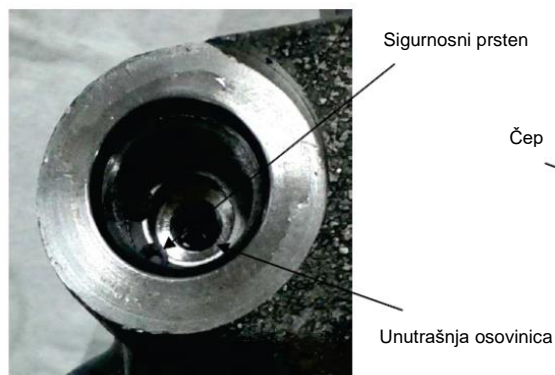

## OPERACIJE

### EZ - Mod biranja / dijagnostike

EZ-broj izabranog priključka: EZ-izabrani priključak omogućava korisniku da sačuva željena podešavanja za najviše četiri različita priključka za brzu promenu priključaka. Više informacija o upotrebi EZ-biranja se nalazi u delu „Navigacija menija“.

Da biste koristili EZ-biranje, prvo izaberite meni EZ-biranja. Izaberite priključak koji biste želeli da modifikujete kretanjem kroz listu i pritiskom na Enter kad dođete do željenog priključka. Na glavnom ekranu će se u gornjem desnom uglu prikazati broj koji pokazuje izabrani priključak. Kadgod se promeni podešavanje ovaj broj će imati tamnu pozadinu i slovo koje treperi. Da biste sačuvali podešavanja EZ-biranja zadržite taster Enter pet sekundi. Sada će broj iz EZ-biranja na glavnom ekranu potamneti a pozadina će posvetleti.

Simbol dijagnostike: u slučaju greške prikazaće se ikonica koda problema na mestu broja priključka.



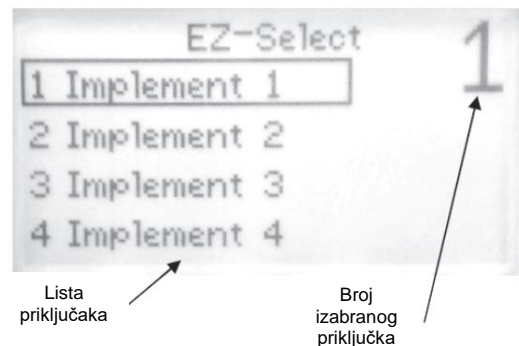



(Pogledati desno) ako se pojavi poruka sa ovim kodom greške, pogledajte deo „rešavanje problema“.



## OPERACIJE

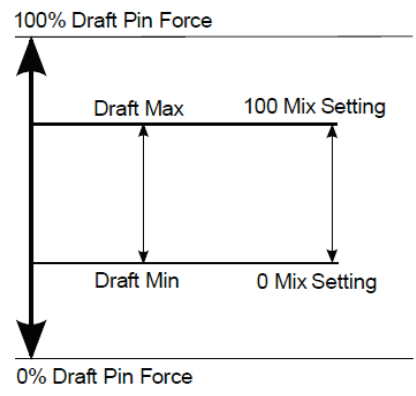

### Kretanje kroz menije

Kretanje kroz ekrane se vrši pritiskom tastature Meni da bi se došlo do ekrana Menija, a zatim se koristi taster „scroll“ za kretanje kroz meni. Kada se pritisne taster menija u gornjem levom uglu ekrana se prikazuje trenutni režim rada, a EZ-biranje - broj priključka ili simbol dijagnostike ostaje u desnom gornjem uglu ekrana. Meniji su upisani u nastavku:





 <p>Nivo tla</p>	<p>Ako je nivo tla isključen onda će se na ovom ekranu pojaviti „OFF“. Ako se pritisne taster Enter trenutni položaj se evidentira kao nivo tla. Da bi se ovo ispravno podesilo, korisnik treba da spusti priključak na tlo, kreće se po ovom ekranu a potom pritisne Enter. Da biste isključili nivo tla, držite taster Enter 5 sekundi. Ikonica nivoa tla je prikazana ispod:</p> 
 <p>Brzina spuštanja</p>	<p>Prikazuje se trenutna vrednost brzine spuštanja. Ako se pritisne taster Enter pojaviće se kvadratić oko vrednosti i vrednost brzine spuštanja se može podesiti uz upotrebu dugmeta za kretanje. Ponovni pritisak na taster Enter sklanja kvadratić sa vrednosti brzine spuštanja i omogućava vam da koristite dugme za kretanje da biste se ponovo mogli kretati kroz meni.</p>
 <p>Brzina podizanja</p>	<p>Prikazuje se trenutna vrednost brzine podizanja. Ako se pritisne taster Enter pojaviće se kvadratić oko vrednosti i vrednost brzine podizanja se može podesiti uz upotrebu dugmeta za kretanje. Ponovni pritisak na taster Enter sklanja kvadratić sa vrednosti brzine podizanja i omogućava vam da koristite dugme za kretanje da biste se ponovo mogli kretati kroz meni.</p>
 <p>Miks</p>	<p>Prikazuje se trenutna vrednost mešovitog podešavanja. Ako se pritisne taster Enter pojaviće se kvadratić oko vrednosti i vrednost mešovitog podešavanja sa može podesiti uz upotrebu dugmeta za kretanje. Ponovni pritisak na taster Enter sklanja kvadratić sa vrednosti mešovitog podešavanja i omogućava vam da koristite dugme za kretanje da biste se ponovo mogli kretati kroz meni.</p>
 <p>Draft maks/min</p>	<p>Rezolucija tradicionalnog setinga draft režima rada se može promeniti promenom podešavanja drafta. Ovo se radi modifikovanjem sistema pa se opseg od 0 do 100 tradicionalnog moda širi preko užeg opsega drafta da bi se povećala rezolucija koja će omogućiti finije podešavanje drafta. Maksimalna vrednost govori koji će se postotak stvarnog tereta na osovini opterećenja mapirati sa 100%. Minimalna vrednost govori koji će se postotak stvarnog tereta na osovini opterećenja mapirati sa 0%.</p> 



## OPERACIJE

 <p>Režim transporta</p>	<p>Prikazan je status režima transporta. Ako se pritisne taster Enter pojavice se kvadratić oko statusa i režim transporta se može uključiti ili isključiti korišćenjem dugmeta za kretanje. Ponovni pritisak na taster Enter sklanja kvadratić sa statusa i omogućava Vam da koristite dugme za kretanje kako bi ponovo mogli da se krećete kroz meni.</p>	
 <p>Istovar prikolice</p>	<p>Istovar prikolice omogućava da se ventil za kačenje koristi za eksterni cilindar sa jednim dejstvom kao što je prikolica. Da biste ga koristili za istovar prikolice, prvo priključite pomoćni cilindar i isključite cilindre za kačenje. To se može uraditi uz pomoć eksternog ventila ili se može integrisati u ventil. Kada je u statusu istovara prikolice, preklopni prekidač za podizanje i spuštanje radi na širenju i skupljanju cilindra. Okretanjem dugmeta za kretanje tokom širenja ili skupljanja omogućava promenu brzinu protoka za obeleženi okvir.</p>	
 <p>Dijagnostika</p>	 <p>Upozorenja</p>	<p>Ako se pritisne taster Enter prikazaće se pod-meni dijagnostike. Dugme za kretanje će se sada kretati kroz ovaj pod-set ekrana menija.</p> <p>Prikazan je trenutni kod najprioritetnijeg problema ili, ako nijedan kod nije aktivan onda se prikazuje „Nema problema“. Lista kodova grešaka i prioriteta je data u odeljku o Rešavanju problema ovog Uputstva. Ako se pritisne taster Enter prikazuje se drugi ekran koji prikazuje listu svih aktivnih kodova grešaka, a ako nema aktivnih kodova, prikazaće se „Nema“ („None“).</p>
	 <p>Merenja</p>	<p>Ako se pritisne taster Enter prikazuje se drugi ekran koji pruža sledeće informacije.</p> <ol style="list-style-type: none"> <li>1. Položaj u voltima</li> <li>2. Tovarna osovina drafta 1 u voltima</li> <li>3. Tovarna osovina drafta 2 u voltima</li> <li>4. Napon paljenja u voltima</li> <li>5. Napon alternatora u voltima</li> <li>6. Daljinsko podizanje uključeno (1) ili isključeno (0)</li> <li>7. Daljinsko spuštanje uključeno (1) ili isključeno (0)</li> <li>8. Kalem 1 struja u miliamperima</li> <li>9. Kalem 2 struja u miliamperima</li> <li>10. Kalem 1 povratna struja u miliamperima</li> <li>11. Kalem 2 povratna struja u miliamperima</li> </ol> <p>Može se koristiti dugme za kretanje za kretanje na dole da bi se mogle videti vrednosti na listi. Pritisak na meni Vam omogućava da ponovo koristite dugme za kretanje kroz pod-meni dijagnostike.</p>
	 <p>Promena jezika</p>	<p>U meniju za promenu jezika se prikazuje trenutni jezik. Ako se pritisne taster Enter prikazuje se lista dostupnih jezika. Dugme za kretanje se koristi za kretanje kroz listu. Ponovni pritisak na taster Enter će aktivirati označeni jezik. Pritisak tastera za meni će vratiti ekran na pod-meni dijagnostike.</p>

## OPERACIJE

 <p>Dijagnostika</p>	 <p>Osvetljenost</p>	<p>Prikazana je trenutna vrednost osvetljenosti. Ako se pritisne taster Enter pojavaće se kvadratić oko vrednosti te se vrednost osvetljenosti može podesiti uz pomoć dugmeta za kretanje. Ponovnim pritiskom tastera Enter kvadratić nestaje sa vrednosti osvetljenosti i omogućava Vam da koristite dugme za kretanje kroz pod-meni dijagnostike.</p>
	 <p>Kontrast</p>	<p>Prikazana je trenutna vrednost kontrasta. Ako se pritisne taster Enter pojavaće se kvadratić oko vrednosti te se vrednost kontrasta može podesiti uz pomoć dugmeta za kretanje. Ponovnim pritiskom tastera Enter kvadratić nestaje sa vrednosti kontrasta i omogućava Vam da koristite dugme za kretanje kroz pod-meni dijagnostike.</p>
 <p>EZ-biranje</p>	<p>Prikazaće se trenutno izabrani priključak. Ako se pritisne taster Enter, pojavljuje se ekran EZ-biranje koji prikazuje do 4 priključka; ova strana je dostupna kada je uključen preklopni prekidač za podizanje-zaustavljanje-spuštanje u položaj za zaustavljanje. Dugme za kretanje se koristi za kretanje kroz listu a taster Enter za biranje željenog priključka i unos memorisanih podešavanja za taj priključak. Pritisnite Meni da biste se vratili na prethodni ekran.</p> <p>Na svakoj strani EZ-biranja u gornjem desnom uglu se prikazuje broj. Primer prikazanog broja na strani EZ-biranja je prikazan u nastavku:</p> <p style="text-align: center;"><b>1</b></p> <p>Ako korisnik promeni jedno od podešavanja u okviru memorisane vrednosti, prikazani broj na strani EZ-biranja će se promeniti kako je prikazano u nastavku:</p> <p style="text-align: center;"><b>II</b></p> <p>Da biste sačuvali promene, jednostavno pritisnite i zadržite taster Enter na 5 sekundi. Da biste odbacili ove promene, vratite se na meni stranu EZ-biranja, pritisnite Enter i „skrolujte“ da biste označili neki drugi priključak. Ponovo pritisnite Enter da biste izabrali drugi priključak. Potom skrolujte nazad na originalni priključak i pritisnite Enter da biste ponovo izabrali.</p>	

## Rešavanje problema

### Indikatori problema

Ugrađeno je nekoliko indikatora koji obaveštavaju korisnika o grešci ako se otkrije. Najčešći je simbol koda problema (sa desne strane). Ovaj simbol će se pojaviti u desnom gornjem uglu ekrana kad kod se otkrije kod problema. Pored ovoga, neki određeni kodovi problema imaju druge indikatore:



**Strelica trenutnog položaja treperi:** Strelica trenutnog položaja treperi ako je napon senzora položaja visok ili nizak što ukazuje na potencijalni problem sa senzorom položaja. Pod tim uslovima će automatski režim biti onemogućen i zbog toga će prekidač raditi poput daljinskih prekidača tako što će narediti sporo podizanje ili sporo spuštanje.

**Vrednosti visine i dubine trepere:** Ako jedinica tek treba kalibrisati ili kalibracija nije uspjela, tada će vrednosti Visine i Dubine treptati pokazujući da su gornja i donja granica položaja nepoznate. Pod tim uslovima će automatski režim biti onemogućen i zbog toga će prekidač raditi poput daljinskih prekidača tako što će narediti sporo podizanje ili sporo spuštanje.

**Mešovito podešavanje treperi:** Ako je jedan od napona opterećenja osovine visok ili nizak, što ukazuje na potencijalni problem sa jednom od osovine, treperiće ikonica mešovitog podešavanja. Pod ovim uslovima automatski režim neće biti onemogućen, samo će Draft režim biti onemogućen što će korisniku omogućiti da nastavi rad u režimu položaja.

## OPERACIJE

### Lokacija koda greške

Ako se prikaže kod greške, lista grešaka može se dobiti navigacijom do stranice Kod problema u meniju kao što je opisano u odeljku „Kretanje menijima“ u ovom uputstvu. Na stranici Kod greške će se prikazati kod greške s najvišim prioriteta kako je opisano u odeljku „Opis koda greške“. Pritiskom na Enter na ovom ekranu biće prikazana puna lista prisutnih kodova grešaka.

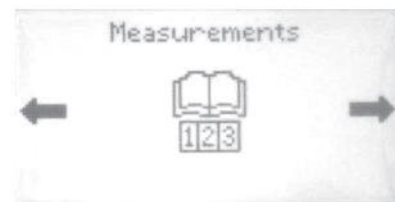

Za dalje istraživanje bilo kojeg problema može se koristiti stranica Merenja. Dođite do stranice Merenja kao što je opisano u odeljku „Kretanje kroz menije“ u ovom priručniku, a zatim pritisnite Enter. To će pokazati trenutne vrednosti svih ulaza i izlaza i mogu se koristiti za dijagnosticiranje kvarova određene opreme.

### Opis koda greške

Prioritet	Dijagnostički kod grešaka	SPN	FM1	Uslov za aktiviranje	Mere za otklanjanje	
1	ECU kvar	628	12	Tasteri za podizanje i spuštanje su aktivni 100 milisekundi	Daljinski prekidač će i dalje kontrolisati ventil. Zamenite regulator.	
2	ECU nije nikad kalibrisan	628	14	Aktivan kada se šalje iz HUSCO-a. Traktor ne sme da napušta postrojenje sa prisutnim kodom greške	Kalibrišite sistem.	
3	ECU potrebna kalibracija	628	13	Podesite kada prekida kalibracija		
4	Kalem 1 kratak ka uzemljenju / otvoren	701	5	Trenutna komanda i trenutna povratna informacija se razlikuju za najmanje 328 miliampera duže od 250 milisekundi		Ekran merenja prikazuje komandu struje kao i povratnu informaciju struje. Povratna informacija treba da bude blizu zadate struje.  Proverite provodnik do spojnog ventila..  Zamenite problematični kalem.
5	Kalem 1 kratak ka akumulatoru	701	6	Trenutna komanda i trenutna povratna informacija se razlikuju za najmanje 328 miliampera duže od 250 milisekundi		
6	Kalem 2 kratak ka uzemljenju / otvoren	702	5	Trenutna komanda i trenutna povratna informacija se razlikuju za najmanje 750 miliampera duže od 250 milisekundi		
7	Kalem 2 kratak ka akumulatoru	703	6	Trenutna komanda i trenutna povratna informacija se razlikuju za najmanje 750 miliampera duže od 250 milisekundi		
8	Senzor položaja pod naponom	703	4	Napon draft senzora < 0.25 volta na 100 milisekundi	Ekran za merenje pokazuje napon senzora položaja. Proverite provodnik do senzora položaja.  Senzor se može ispitati okretanjem senzora pomoću šrafcižera i kontrolom napona na ekranu za merenje. Senzor bi trebalo da ima opseg od najmanje 1 VDC do 4 VDC.	
9	Senzor položaja nad naponom	703	3	Napon draft senzora > 4.75 volta na 100 milisekundi		
10	Draft osovin 1 pod naponom	704	4	Napon draft senzora < 0.25 volta na 100 milisekundi	Ekran za merenje prikazuje napon draft 1 senzora. Proverite provodnik do osovine za opterećenje. Senzor bi trebalo da očitava približno 2.5 volta kada se ne opterećuje.	
11	Draft osovin 1 nad naponom	704	3	Napon draft senzora > 4.75 volta na 100 milisekundi		
12	Draft osovin 2 pod naponom	705	4	Napon draft senzora < 0.25 volta na 100 milisekundi	Ekran za merenje prikazuje napon draft 2 senzora. Proverite provodnik do osovine za opterećenje. Senzor bi trebalo da očitava približno 2.5 volta kada se ne opterećuje.	
13	Draft osovin 2 nad naponom	705	3	Napon draft senzora > 4.75 volta na 100 milisekundi		

## OPERACIJE

Prioritet	Dijagnostički kod grešaka	SPN	FM1	Uslov za aktiviranje	Mere za otklanjanje
14	Daljinski prekidač za podizanje zaglavljen	706	6	Daljinsko podizanje aktivno pri resetovanju i ostaje aktivno 5 sekundi	Ekran za merenje pokazuje da li je prekidač aktivan ili nije. Pokazivaće „1“ kada je prekidač pritisnut i „0“ kada je prekidač otpušten.  Proverite provodnik do prekidača.
15	Daljinski prekidač za spuštanje zaglavljen	707	6	Daljinsko spuštanje aktivno pri resetovanju i ostaje aktivno 5 sekundi	Ekran za merenje bi trebalo da pokaže „0“ kada je prekidač isključen iz kablovskog svežnja.
16	Napon akumulatora visok	158	0	Napon akumulatora > 18 volti na 5 sekundi	Ekran za merenje prikazuje napon akumulatora kao i napon alternatora.  Proverite provodnik do ulaznog napona električnog kola.
17	Napon akumulatora nizak	158	17	Napon akumulatora < 7 volti na 1 sekundu	Kada je motor isključen, napon u akumulatoru bi trebalo da bude oko 12 volti. Kada je motor uključen, oba merenja bi trebalo da budu oko 13.5 volti.
18	Kalem kratak ka uzemljenju pri pokretanju	2839	14	Pogrešan startni test STG kalema	Može se zameniti osovinskom spojnicom pre DT12 konektora na regulatoru dok vozilo radi.  Ekran merenja prikazuje komandu struje kao i povratnu informaciju struje. Povratna informacija treba da bude blizu zadate struje.  Restartujte traktor.  Proverite provodnik do spojnog ventila. Zamenite problematični kalem.
19	Napajanje senzora kratko ka uzemljenju / otvoren	3509	5	Napon napajanja senzora < 4.5V na 50 milisekundi	Postoji kratak kablovski snop na priključku za napajanje senzora koji ide prema položaju i draft senzoru. To se uglavnom dešava na senzorima, ali može se desiti i na regulatoru ili bilo gde duž snopa.  Ekran za merenje pokazuje sva merenja napona senzora.  Isključite sve senzore i ponovo ih priključite jedan po jedan vodeći računa o merenjima napona senzora.

## OPERACIJE

### 4.36 Topling mehaničkog podizača tereta

Nosač ima dva otvora za pričvršćivanje priključka i podešavanje.



**UPOZORENJE:** Nikada ne vucite/šlepujte kada je topling povezan nosačem hidraulične dizalice koji se pomera.

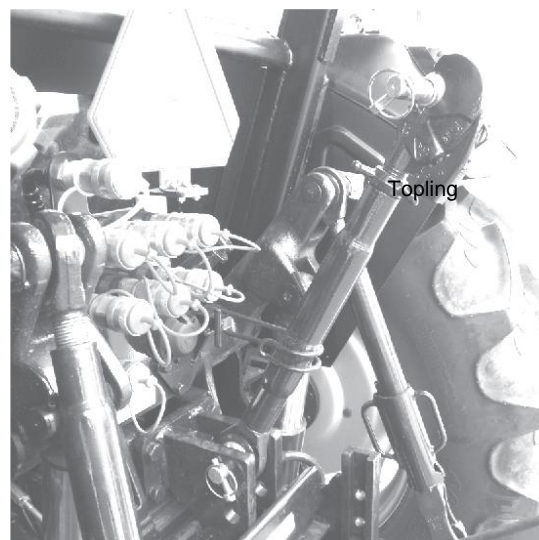

Slika 4.36

### 4.37 Pomoćno kolo

**UPOZORENJE:** Nemojte nikada skidati priključak pre nego što sklonite QRC (slika 4.37a)

1. Skinite poklopce za prašinu sa kraja creva.
2. Izvucite čep za prašinu iz spojnice.
3. Proverite da li su kraj creva i spojnice čisti.
4. Proverite creva da biste videli koje se koristi za produženje cilindra. Ovo crevo mora biti povezano sa spojnicom da bi se cilindar mogao produžiti kada se DCV ručice pomeraju prema nazad ili ka unutra.



**OPREZ:** Hidraulična creva se habaju zbog fizičkih oštećenja, udaraca, starosti i izloženosti. Redovno proveravajte creva. Zamenite oštećena creva.

5. Da biste spojili svako crevo, gurnite vrh creva čvrsto u spojnicu. Lagano povucite crevo da biste bili sigurni da je dobro spojeno.
6. Upotrebite ručice (A, B i C - slika 4.37b) za rad na odgovarajućim DCV.



Slika 4-37(a)

- Jednostruk rad (SA)
- Dvojni rad (DA)
- ⊙ Dvojni rad (zadržka i plutanje)

## OPERACIJE

### Konvertibilna pomoćna hidraulika 2DA/2SA i 1DA/1SA (sa zadržkom i plutanjem)

Direktnim kontrolnim ventilom (DCV) upravljaju tri ručice:

#### Ručica A:

Ručica „A“ (slika 4.37-c) kontroliše dvojni rad (DA) DCV sa opcijama zadržke i plutanja.

Ručica „A“ ima sledeća četiri radna položaja:

- **Položaj napred:** cilindar će se povući u ovaj položaj
- **Neutralni položaj**
- **R1 (sa zadržkom) položaj:** cilindar će se istegnuti do položaja zadržke.
- **R2 (plutanje) položaj:** cilindar će se istegnuti do položaja plutanja.

#### Ručica B i ručica C:

Ručica „B“ i ručica „C“ (slika 4.37-b) kontrolišu dvojni rad (DA) DCV.

**Napomena:** Konvertibilni DCV se može konvertovati u dvojni rad zatezanjem konvertibilnog šrafa (kao što je prikazano na slici 4.37-d) i obratno za jednostruk rad.



Slika 4.37(b)

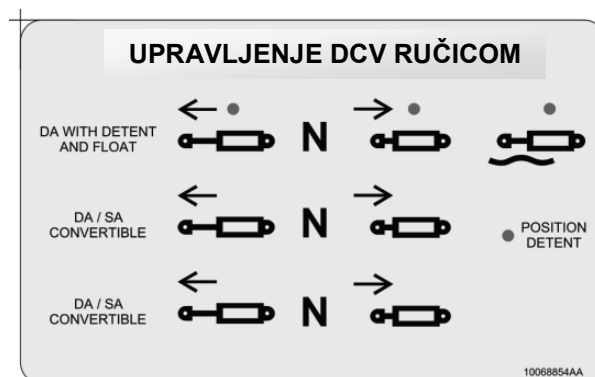

Slika 4-37c - Nalepnica za DCV kontrolu

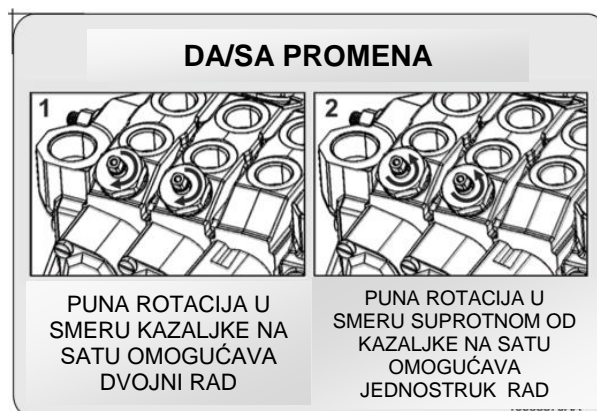

Slika 4.37(d) - nalepnica za DA/DS zamenu



## OPERACIJE

### 4.38 Zaštitna struktura (ROPS)

Traktor je opremljen ROPS-om (zaštitnom strukturom protiv prevrtanja) (slika 4-38a) koji se nalazi iza vozačevog sedišta i koji je odobren u skladu sa važećim standardima EEZ-a.

Zaštitna struktura se sastoji iz dva dela, jedan gornji i jedan donji koji su spojeni zavrtnjima.

Traktor se sme koristiti samo kada je sigurnosni ram u uspravnom položaju (slika 4-38a).



**UPOZORENJE:** Traktor se može prevrnuti ako se pogrešno koristi. Zaštita može biti garantovana samo ako je zaštitni ram u svom originalnom uspravnom položaju sa čvrsto zategnutim zavrtnjima kako je opisano i uputstvu za sklapanje.



**UPOZORENJE:** Apsolutno je zabranjeno da se na zaštitni ram vezuju lanci ili konopci jer traktor može poskočiti. Uvek vucite uz odgovarajuću opremu za vuču kojom je traktor opremljen.

Mogu se ugraditi sigurnosni pojasevi u zavisnosti od važećih zakona različitim zemljama. Uvek vežite sigurnosni pojas kada je zaštitni ram u uspravnom položaju. Nemojte nikada vezivati sigurnosni pojas kada je zaštitni ram spušten.

Ako traktor mora proći kroz niske prostore ili biti parkiran zbog održavanja ili servisa te se gornji deo zaštitnog rama mora sklopiti pod određenim uglom, ne zaboravite da tada nema dovoljno zaštite za vozača u tom položaju i da je izložen riziku od povrede. Ne zaboravite da je, nakon upotrebe u niskom prostoru, apsolutno nužno da se zaštitni ram vrati u uspravan položaj (slika 4-38a) pre nastavljanja sa radom.

Pridržavajte se sledećeg postupka ukoliko je potrebno da sklopite zaštitni ram iz gore navedenih razloga (slika 4-38a i 4-38b):

- Sklonite spojnicu za fiksiranje (2)
- Prevrnite zaštitnu strukturu (1) dok ne „legne“ na stopere
- Podesite spojnice za fiksiranje (2) i zavrtnje kao što je prikazano
- Pre ponovne upotrebe traktora, vratite zaštitnu strukturu (1) u uspravan položaj (slika 4-38a) ponavljanjem gore navedenom postupka obrnutim redosledom. Vratite spojnice za fiksiranje.

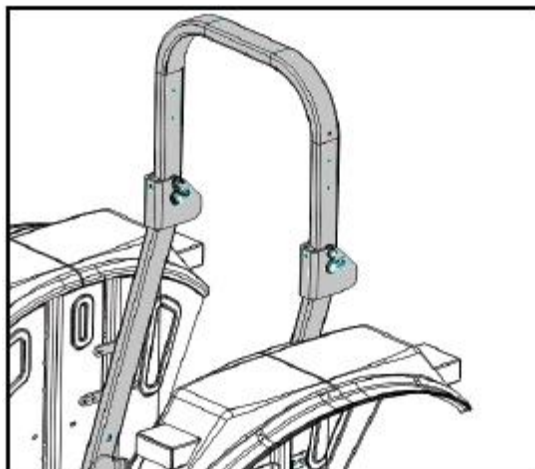

Slika 4.38(a)



**UPOZORENJE:** Izbegavajte povrede! Vodite računa da su svi delovi pravilno montirani.

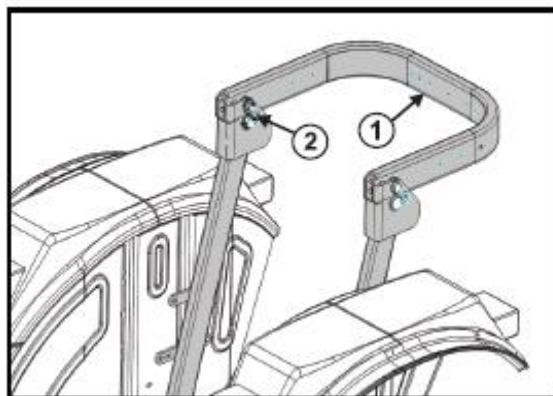

Slika 4.38(b)

Da izbegnete olabavljanje strukture - zaštita koju Vam pruža zaštitna struktura će biti umanjena ako dođe do strukturalnog oštećenja kao što je slučaj prevrtanja kod nesreća, ili da je na neki način izmenjena varenjem, savijanjem, bušenjem ili sečenjem. Oštećenu zaštitnu strukturu treba zameniti, NE koristiti ponovo. Uvek držite gornji deo zaštitne strukture fiksiran u vertikalnom položaju kao što je prikazano na slici 4.41(a) kada traktor radi. Ako traktor radi za sklopljenom zaštitnom strukturom (npr. pri ulasku u nisku zgradu) vozite izuzetno pažljivo i NEMOJTE koristiti sigurnosni pojas.

Rasklopite zaštitnu strukturu ponovo čim traktor opet radi pod normalnim uslovima.

## OPERACIJE

### 4.39 Transport traktora

#### Vuča traktora (slika 4.39a)

Ako je potrebno da vučete ili gurate traktor na malu udaljenost, imajte na umu da će vam sistem servo upravljača omogućiti da vozite i upravljate na kraćoj deonici, s isključenim motorom. Sledeće komande stavite u neutralan položaj:

- ✓ Ručicu menjača
- ✓ Ručicu za izbor opsega
- ✓ Isključite parkirnu kočnicu
- ✓ Proverite da li je ručica priključnog vratila (mehanička verzija) u isključenom položaju
- ✓ Papučice kočnica

#### Vucite ili gurajte traktor umerenom brzinom

##### Transport traktora

Traktor mora biti transportovan odgovarajućim vozilom.

Uključite parkirnu kočnicu.

Čvrsto prikačite traktor za transportno vozilo uz pomoć odgovarajućih lanaca ili traka (slika 4.39b). Koristite šipku za vuču ili njene nosače kao zadnje tačke za pričvršćivanje traktora.



**OPREZ:** Nikada ne priključujte ili povezuje lance oko delova traktora jer i lanci i prevelika opterećenja mogu oštetiti ove delove.

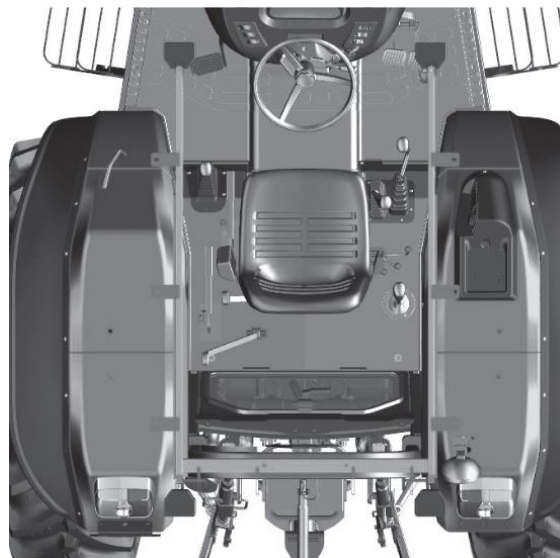

Slika 4.39 (a)

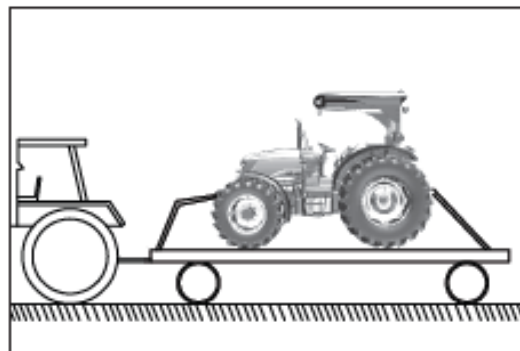

Slika 4.39(b)

Prikolica mora imati znake upozorenja i svetla u skladu sa važećim lokalnim zakonima.

## OPERACIJE

A)

### 4.40 Podizanje traktora - tačke za podizanje

Na slikama su prikazane preporučene tačke za podizanje traktora. Koristite stabilne dizalice sa dovoljnom silom podizanja.

#### Podizanje prednjeg dela traktora

- A) Podignite centar osovine (koristite drvene potpore između nosača prednje osovine i grede prednje osovine da biste sprečili naginjanje osovine)
- B) Podignite prednji deo traktora ispod osnovne težine

#### Podizanje zadnjeg dela traktora

- C) Podignite zadnji deo traktora stavljanjem dizalice ispod kućišta prenosa (koristite drvene potpore između nosača prednje osovine i grede prednje osovine da biste sprečili naginjanje osovine).

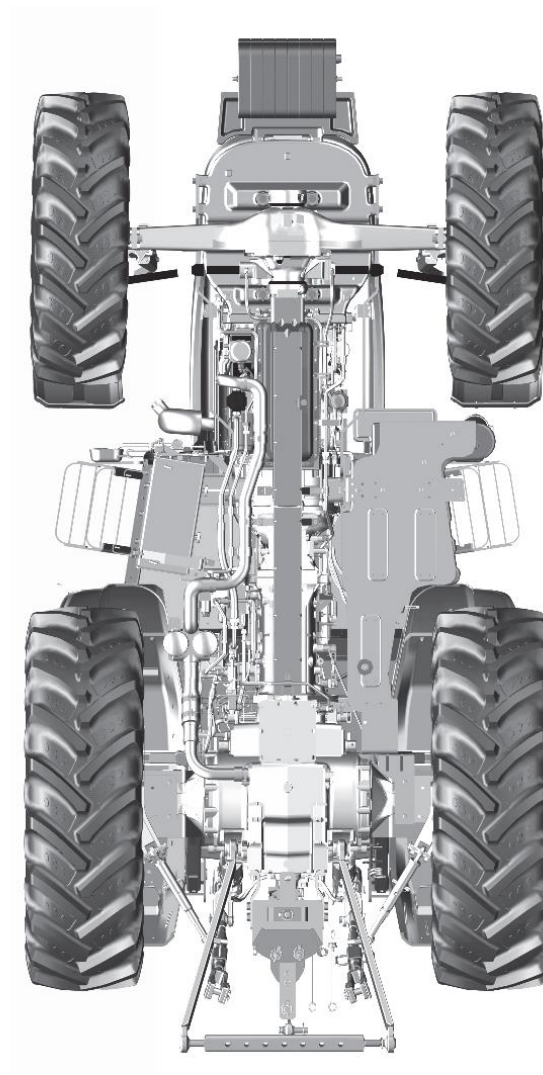

Slika 4.40 Izgled traktora odozdo